

CAUTION - ELECTRIC TRAIN

NOT RECOMMENDED FOR CHILDREN UNDER 15 YEARS OF AGE. AS WITH ALL ELECTRIC PRODUCTS; PRECAUTIONS SHOULD BE OBSERVED DURING HANDLING AND USE TO PREVENT ELECTRIC SHOCK.



Tender with Sound
69576

Table of Contents:

	Page
Safety Notes	4
Important Notes	4
Functions	4
Information about operation	4
Service and maintenance	4
Figures	8
Spare parts	10





USA

Indice de contenido:

	Página
Aviso de seguridad	6
Notas importantes	6
Funciones	6
Instrucciones de uso	6
El mantenimiento	6
Figuras	8
Recambios	10

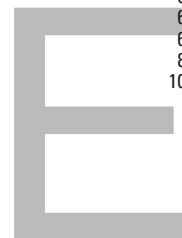

E

Sommaire :

	Page
Remarques importantes sur la sécurité	5
Information importante	5
Fonctionnement	5
Remarques sur l'exploitation	5
Entretien et maintien	5
Images	8
Pièces de rechange	10



F

Indice del contenuto:

	Pagina
Avvertenze per la sicurezza	7
Avvertenze importanti	7
Funzioni	7
Avvertenze per il funzionamento	7
Manutenzione ed assistere	7
Figures	8
Pezzi di ricambio	10



I

Safety Notes

- This model may only be used with the operating system designed for it.
- Use only switched mode power supply units and transformers that are designed for your local power system.
- This locomotive must never be supplied with power from more than one power pack.
- Pay close attention to the safety notes in the instructions for your operating system.
- Not for children under the age of 15.
- The LEDs in this item correspond to Laser Class 1 according to Standard EN 60825-1.
- **WARNING!** Sharp edges and points required for operation.
- **WARNING!** This product contains magnets. Swallowing more than one magnet may cause death in certain circumstances. If necessary, see a doctor immediately.

Important Notes

- The operating instructions are a component part of the product and must therefore be kept in a safe place as well as included with the product, if the latter is given to someone else.
- The warranty card included with this product specifies the warranty conditions.
- Please see your authorized LGB dealer for repairs or spare parts.
- Disposing: www.maerklin.com/en/imprint.html

Functions

- This model is designed for operation on LGB two-rail DC systems with conventional LGB DC train controllers or power packs (DC, 0 – 24 volts).
- Only for analog operation

Preparation

It may be possible that the coupler on the locomotive has to be adapted to the tender. To do this, replace the coupler loop installed at the factory with the coupler hook included with the tender (Figure 1).

Connecting Cable

The tender should be connected to the general-purpose socket on an LGB locomotive in order to increase operating reliability. A connecting cable is included for this purpose. Plug the connecting cable into the general-purpose socket on the front of the tender and into the socket on the rear of the locomotive (Figure 2).

Electronic Sound

Steam Sounds: The chuffing for this model depends on the voltage present in the rails, not on the speed of the tender. The chuffing will become faster when you increase the voltage.

Bell and Whistle: The bell and whistle can be activated with the LGB sound activation magnets (17050) included with the tender. The activation magnet can be clipped between the ties on most sections of LGB track. The magnet is located off center under the imprinted LGB logo. Place the magnet on one side to activate the whistle when the tender crosses over this spot. The bell will sound when you place the magnet on the other side.

General Note to Avoid Electromagnetic Interference:

A permanent, flawless wheel-rail contact is required in order to guarantee operation for which a model is designed. Do not make any changes to current-conducting parts.

SERVICE

Lubrication

Oil the axle bearings now and then with a drop of Märklin oil (7149).

Remarques importantes sur la sécurité

- La locomotive ne peut être utilisée qu'avec le système d'exploitation indiqué.
- Utiliser uniquement des convertisseurs et transformateurs correspondant à la tension du secteur local.
- La locomotive ne peut être alimentée en courant que par une seule source de courant.
- Veuillez impérativement respecter les remarques sur la sécurité décrites dans le mode d'emploi de votre système d'exploitation.
- Ne convient pas aux enfants de moins de 15 ans.
- Les DEL installées correspondent à la classe laser 1 selon la norme EN 60825-1.
- **ATTENTION!** Pointes et bords coupants lors du fonctionnement du produit.
- **ATTENTION!** Ce produit contient des aimants. L'ingestion de plusieurs aimants peut être mortelle. Le cas échéant, consulter immédiatement un médecin.

Information importante

- La notice d'utilisation fait partie intégrante du produit ; elle doit donc être conservée et, le cas échéant, transmise avec le produit.
- Garantie légale et garantie contractuelle conformément au certificat de garantie ci-joint.
- Pour toute réparation ou remplacement de pièces, adressez-vous à votre détaillant-spécialiste LGB.
- Élimination : www.maerklin.com/en/imprint.html

Fonctionnement

- Le modèle est prévu pour être exploité sur des systèmes deux rails c.c. LGB avec des pupitres de commandes LGB classiques en courant continu (DC, 0 – 24 V).
- Seulement pour le fonctionnement analogique

Préparation

L'attelage de la locomotive doit éventuellement être adapté au tender. A cet effet, l'étrier d'attelage monté au départ d'usine doit être remplacé par le crochet d'attelage fourni (figure 1).

Câble de raccordement

Pour accroître la fiabilité d'exploitation, il est préférable de brancher le tender sur la prise multiple d'une locomotive LGB. Un câble de raccordement est fourni à cet effet. Enficher les extrémités du câble de raccordement respectivement dans la prise multiple située à l'avant du tender et dans la prise située au dos de la loco (figure 2).

Bruitage électronique

Bruit de la vapeur: Le coup d'échappement de ce modèle dépend de la tension du courant traction et non de la vitesse du tender. Si vous augmentez cette tension, les coups d'échappement seront plus rapides.

Cloche et sifflet: Cloche et sifflet peuvent être déclenchés via les aimants de commutation pour bruitage LGB fournis (réf. 17050). L'aimant de commutation peut se clipser entre les traverses de la plupart des éléments de voie LGB. L'aimant se trouve décalé sur le côté, sous le logo LGB. Placez l'aimant sur l'un des côtés afin de déclencher le sifflet quand le tender passe à cet endroit. Si l'aimant est placé de l'autre côté, il déclenche le bruit de la cloche.

Indication d'ordre général pour éviter les interférences électromagnétiques:

La garantie de l'exploitation normale nécessite un contact roue-rail permanent et irréprochable. Ne procédez à aucune modification sur des éléments conducteurs de courant.

ENTRETIEN

Lubrification

De temps à autre, graisser la boîte d'essieux avec une goutte d'huile Märklin (réf. 7149).

Aviso de seguridad

- Está permitido utilizar el modelo en miniatura únicamente con un sistema operativo previsto para la misma.
- Utilizar exclusivamente fuentes de alimentación conmutadas y transformadores cuya tensión de red coincida con la local.
- El modelo en miniatura debe realizarse exclusivamente desde una fuente de potencia.
- Siempre tenga presentes las advertencias de seguridad recogidas en las instrucciones de empleo de su sistema operativo.
- No apto para niños menores de 15 años.
- Los LEDs incorporados corresponden a la clase de láser 1 según la norma europea EN 60825-1.
- **¡ATENCIÓN!** El modelo en miniatura incorpora cantos y puntas cortantes impuestas por su funcionalidad.
- **¡ATENCIÓN!** Este producto contiene imanes. Ingerir más de un imán puede ser mortal según las circunstancias. En este caso, acudir inmediatamente a un médico.

Notas importantes

- Las instrucciones de empleo forman parte del producto y, por este motivo, deben conservarse y entregarse junto con el producto en el caso de venta del mismo.
- Responsabilidad y garantía conforme al documento de garantía que se adjunta.
- Para cualquier reparación y para el pedido de recambios, por favor diríjase a su distribuidor profesional de LGB.
- Para su eliminación: www.maerklin.com/en/imprint.html

Funciones

- El modelo en miniatura ha sido previsto para el funcionamiento en sistemas de corriente continua de dos conductores LGB provistos de pupitres de conducción de corriente continua LGB convencionales (corriente continua, 0 – 24 V).
- Solamente en analógico

Preparativos

En su caso, el enganche de la loco se debe adaptar al ténder. Para tal fin, intercambiar el estribo de acoplamiento montado en fábrica por el gancho de acoplamiento que se adjunta (Fig. 1).

Cable de conexión

Para aumentar la seguridad funcional, debe conectarse el ténder al enchufe multiuso de una locomotora LGB. Para tal fin se adjunta un cable de conexión. Enchufar el cable de conexión en el enchufe multiuso situado en el lado frontal del ténder y en el enchufe situado en la parte posterior de la locomotora (Fig. 2).

Sonido electrónico

Sonido de vapor: El bufido del escape de este modelo depende de la tensión de tracción y no de la velocidad del ténder. Si se aumenta la tensión, se aceleran los bufidos del escape.

Campana y silbato: La campana y el silbato pueden activarse con los imanes interruptores de sonido LGB que se adjuntan (17050). El imán interruptor puede engatillarse entre las traviesas de la mayoría de vías LGB. El imán está decalado lateralmente bajo el logotipo estampado de LGB. Coloque los imanes en un lado para activar el silbato cuando el ténder atraviese este punto. Si se ubica en el otro lado, suena la campana.

Consejo general para evitar las interferencias electromagnéticas:

Para garantizar un funcionamiento según las previsiones se requiere un contacto rueda-carril de los vehículos permanente sin anomalías. No realice ninguna modificación en piezas conductoras de la corriente.

MANTENIMIENTO

Lubricación

Lubricar de vez en cuando con sendas gotas de aceite Märklin (7149) los rodamientos de los ejes.

Avvertenze per la sicurezza

- Tale modello deve venire impiegato soltanto con un sistema di funzionamento adeguato a tale scopo.
- Utilizzare soltanto alimentatori “switching” da rete e trasformatori che corrispondono alla Vostra tensione di rete locale.
- Tale modello deve venire alimentato solo a partire da una sola sorgente di potenza.
- Prestate attenzione assolutamente alle avvertenze di sicurezza nelle istruzioni di impiego del Vostro sistema di funzionamento.
- Non adatto per i bambini sotto i 15 anni.
- I LED incorporati corrispondono alla categoria di laser 1 secondo la Norma EN 60825-1.
- **AVVERTENZA!** Per motivi funzionali i bordi e le punte sono spigolosi.
- **AVVERTENZA!** Questo prodotto contiene magneti. L'ingestione di più di un magnete può causare la morte. In caso di ingestione informare immediatamente un medico.

Avvertenze importanti

- Le istruzioni di impiego sono parte costitutiva del prodotto e devono pertanto venire preservate nonché consegnate in dotazione in caso di cessione del prodotto.
- Prestazioni di garanzia e garanzia in conformità all'accluso certificato di garanzia.
- Per le riparazioni o le parti di ricambio, contrattare il rivenditore LGB.
- Smaltimento: www.maerklin.com/en/imprint.html

Funzioni

- Tale modello è predisposto per il funzionamento su sistemi LGB in corrente continua a due rotaie con i tradizionali regolatori di marcia LGB a corrente continua (DC, 0 – 24 V).
- Soltanto per il funzionamento analogico

Preparazione

Eventualmente l'agganciamento della locomotiva deve venire adattato al tender. A tale scopo si deve sostituire il giogo di aggancio montato di fabbrica con l'accluso gancio di accoppiamento (figura 1).

Cavetto di collegamento

Per incrementare la sicurezza di esercizio, il tender dovrebbe venire collegato alla presa ad innesto per uso promiscuo di una data locomotiva LGB. A tale scopo è accluso un cavetto di connessione. Innestare tale cavetto di connessione nella presa ad innesto per uso promiscuo sul lato anteriore del tender e nella presa ad innesto sul lato posteriore della locomotiva (figura 2).

Generatore elettronico di suoni

Rumori del vapore: I colpi di scappamento di questo modello sono dipendenti dalla tensione della marcia, non dalla velocità del tender. Quando Voi aumentate tale tensione, i colpi di scappamento diventano più veloci.

Campana e fischio: Campana e fischio possono venire emessi con gli acclusi magneti LGB per commutazione del suono (17050). Il magnete di commutazione si può applicare a scatto tra le traversine della maggior parte dei binari LGB. Tale magnete si trova spostato lateralmente sotto il marchio LGB stampigliato. Collocate il magnete da un lato, per fare emettere il fischio quando il tender passa sopra questo punto. In caso di disposizione sull'altro lato risuona la campana.

Avvertenza generale per la prevenzione di disturbi elettromagnetici:

Per garantire l'esercizio conforme alla destinazione è necessario un contatto ruotaia dei rotabili permanente, esente da interruzioni. Non eseguite alcuna modifica ai componenti conduttori di corrente.

MANUTENZIONE

Lubrificazione

Oliare di tanto in tanto i cuscinetti degli assi con una goccia ciascuno di olio Märklin (7149).

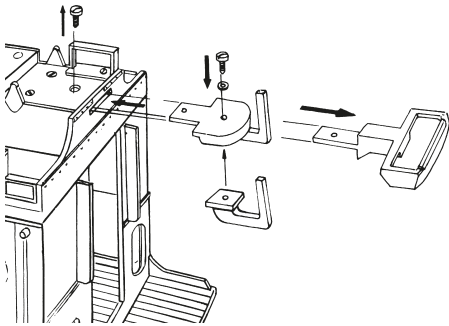

Fig. 1, Exchanging the close coupler
Img. 1, Remplacement de l'attelage court
Fig. 1, Enganches cortos
Figure 1, Sostituzione del gancio corto

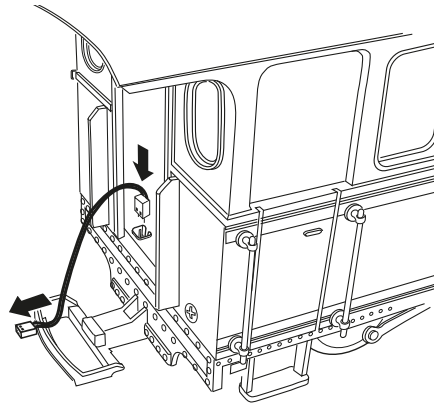

Fig. 2, Connecting cable
Img. 2, Câble de connexion
Fig. 2, Cable de interconexión
Figure 2, Cavo di collegamento e spina

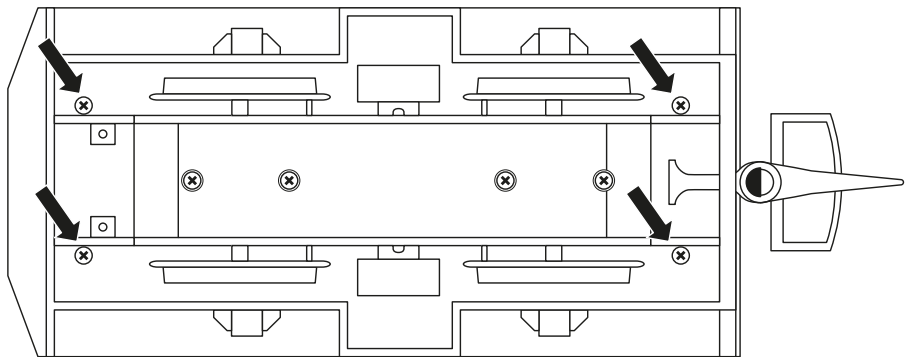
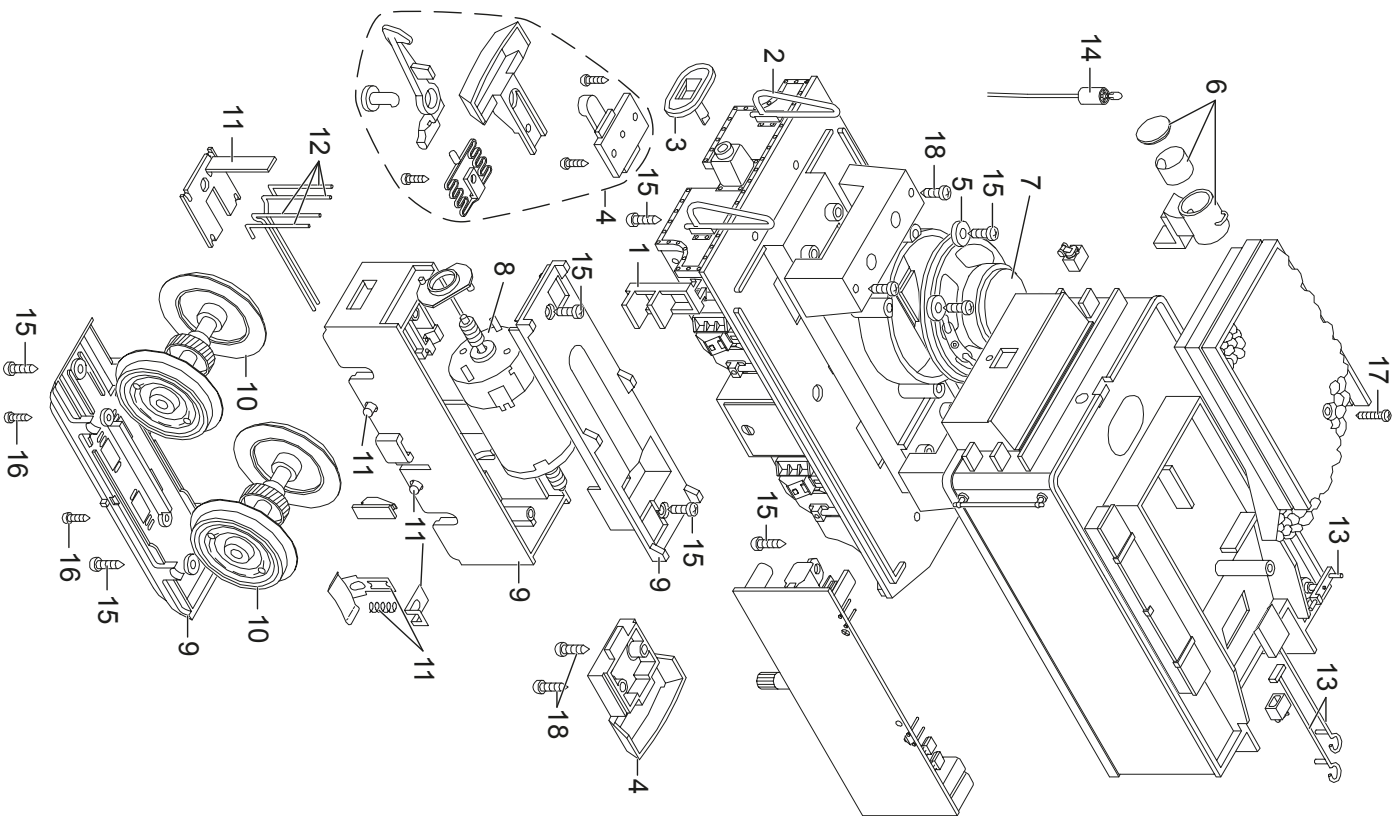

Fig. 3, remove the screws marked in the image in order to open the tender

Img. 3, Pour ouvrir le tender, retirez les vis marquées

Fig. 3, para abrir el tender, extraer los tornillos marcados

Figura 3, per l'apertura del tender rimuovere le viti contrassegnate



1	Tritte	E133 113
2	Druckluftschlauch	E133 114
3	Lokpuffer	E129 266
4	Kupplung	E244 013
5	Beilagscheibe	E124 208
6	Laterne	E244 014
7	Lautsprecher	E334 038
8	Motor	E126 050
9	Getriebe	E166 034
10	Radsatz	E334 764
11	Schleifschuh und Kohle	E171 326
12	Kontaktdrähte	E177 051
13	Schaufel, Haken, Kurbel, Griffstange	E244 015
14	Beleuchtungseinheit	—
15	Schraube	E124 197
16	Schraube	E124 010
17	Schraube	E124 206
18	Schraube	E124 205
	Zubehör	E133 135

Note: Several parts are offered unpainted or in another color. Parts that are not listed here can only be repaired by the Märklin repair service department.

Remarque : Certains éléments sont proposés uniquement sans livrée ou dans une livrée différente. Les pièces ne figurant pas dans cette liste peuvent être réparées uniquement par le service de réparation Märklin.

Nota: algunas piezas están disponibles sólo sin o con otro color. Las piezas que no figuran aquí pueden repararse únicamente en el marco de una reparación en el servicio de reparación de Märklin.

Avvertenza: Alcuni elementi vengono proposti solo senza o con differente colorazione. I pezzi che non sono qui specificati possono venire riparati soltanto nel quadro di una riparazione presso il Servizio Riparazioni Märklin.

Details in the image may differ from the model.

Sur le dessin, certains détails peuvent différer du modèle.

Los detalles mostrados pueden presentar discrepancias respecto al modelo en miniatura.

I dettagli della raffigurazione possono differire dal modello.

Gebr. Märklin & Cie. GmbH
Stuttgarter Straße 55 - 57
73033 Göppingen
Germany
www.lgb.de



www.maerklin.com/en/imprint.html

334597/0620/Sm2Ef
Änderungen vorbehalten
© Gebr. Märklin & Cie. GmbH