



Bedienungsanleitung

Instruction

Instructions de Service



Änderungen der technischen Ausführungen vorbehalten.
We reserve the right to make technical alterations without prior notice.
Modifications de constructions réservées.

8.869110.90

129912

0.54 0208 Fa



Art.Nr. 10152

Gerades Trenngleis, 150 mm
Insulated Track, Double, 150 mm
Voie de séparation, droite, 150 mm

Art.Nr. 10153

Gerades Unterbrechergleis, 150 mm
Insulated Track, Single, 150 mm
Voie de rupture, droite, 150 mm

Art.Nr. 11152

Gebogenes Trenngleis, R1, 15°
Insulated Track, Single, R1, 15°
Voie de séparation, courbée, R1, 15°

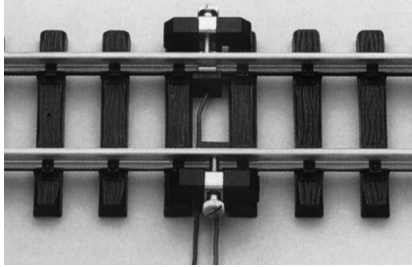

1

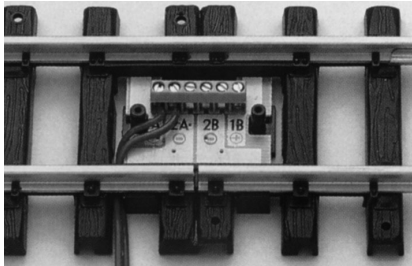

2

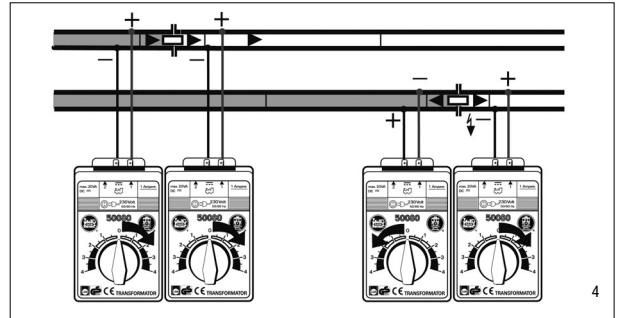
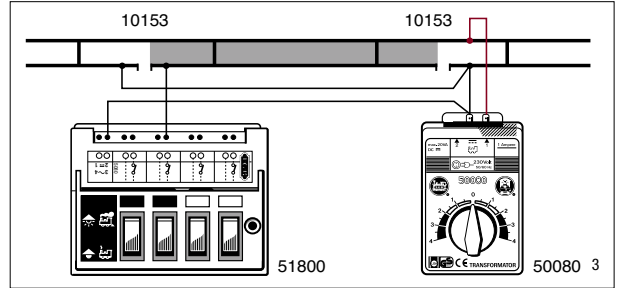

DAS PRODUKT

Die LGB Trenn- und Unterbrechergleise verfügen über eine oder zwei unterbrochene, isolierte Schienen, sowie über eine verdeckte Anschlußleiste. Mit diesen Gleisen können Sie Ihre Anlage an die Stromversorgung anschließen und in elektrisch isolierte Streckenabschnitte unterteilen. Verwenden Sie die Gleise zusammen mit LGB Anschlußgeräten, Fahrreglern, Weichen und Signalen

- Abb. 1 und 2: Sie können ein Unterbrechergleis (10153) anstelle von zwei Gleisanschlußklemmen (50161) verwenden.
- Abb. 3: Mit zwei Unterbrechergleisen (10153), einem LGB-Schaltputz (51800) und einem LGB-Trafo können Sie einen isolierten Streckenabschnitt bauen. Dann können Sie eine Lok in diesem Abschnitt anhalten, während eine andere Lok weiter fährt.
- Abb. 4: Mit einem Trenngleis (10152) und zwei LGB-Trafos können Sie zwei isolierte Streckenabschnitte bauen. Dann können Sie zwei Loks unabhängig voneinander fahren lassen.

DAS LGB-PROGRAMM

Dieses Produkt gehört zum LGB-Programm mit hochwertigen Modellbahnen und

Zubehör der Baugröße G. Weitere Informationen über das komplette LGB-Programm finden Sie im LGB-Katalog.

BEDIENUNG

Entfernen Sie die beiden Schrauben auf der Oberseite der Abdeckung und nehmen Sie die Abdeckung der Anschlußleiste ab. Unter der Abdeckung finden Sie sechs Anschlußklemmen (Abb. 1). Die weißen Markierungen zeigen, mit welchem Gleis die Anschlußklemmen verbunden sind. Schließen Sie die Kabel entsprechend der gewünschten Stromführung an. Montieren Sie die Abdeckung wieder auf die Anschlußleiste.

Achtung! Die Abdeckung paßt nur in einer Richtung auf das Gleis.

Hinweis: Um die Trennung einer Schiene zu überbrücken, montieren Sie ein kurzes Kabel zwischen den Anschlußklemmen "A" und "B" für diese Schiene (z. B. 1A und 1B).

LGB und Märklin sind eingetragene Warenzeichen der Firma Gebr. Märklin & Cie. GmbH Göppingen, Deutschland. Andere Warenzeichen sind ebenfalls geschützt. Produkte und technische Daten können sich ohne Vorankündigung ändern. © Gebr. Märklin & Cie. GmbH.



THE PRODUCT

LGB insulated track sections have insulated rails (one or two) and a concealed terminal block. These sections can be used together with LGB power supplies, controls, switches and signals to make track power connections and electrically isolated track blocks. For example:

- Fig. 1 and 2: A 10153 Insulated Track replaces a pair of 50161 Track Power Terminals.
- Fig. 3: Two 10153 Insulated Tracks are used, together with a 51800 On/Off Control Box and an LGB power pack, to create an isolated track block. With this arrangement, a locomotive can be stopped in this block while another locomotive is operating.
- Fig. 4: A 10152 Insulated Track is used, together with two LGB power packs, to isolate two track blocks. With this arrangement, two locomotives can be operated independently at the same time.

THE PROGRAM

This product is part of the LGB program of quality G-scale trains and accessories.

For more information on the complete LGB program, see the LGB catalog.

OPERATION

Remove the terminal cover by removing two screws from the top of the cover. Under the cover, there are six screw terminals (Fig. 1). The white markings indicate which terminal is connected to which rail. Attach wires, as needed. Reassemble.

Attention! The terminal cover will only fit properly in one direction.

Hint: To bridge the insulation of a rail, install a jumper wire between the "A" and "B" terminals for that rail (e.g., 1A and 1B). LGB and Märklin are registered trademarks of Gebr. Märklin & Cie. GmbH, Göppingen, Germany. Other trademarks are the property of their owners. Products and specifications are subject to change without notice.

© Gebr. Märklin & Cie. GmbH

F

LE PRODUIT

Les voies de séparation et de rupture LGB disposent d'un ou deux rails discontinus et isolés, ainsi que d'une barrette de raccordement couverte. Vous pouvez utiliser ces voies ferrées avec les appareils de raccordement, les régulateurs de marche, les voies d'évitement et les signaux LGB pour raccorder vos voies ferrées à l'alimentation électrique et pour subdiviser votre installation en sections de ligne isolées.

-Illustr. 1 et 2: vous pouvez utiliser une voie de rupture (10153) à la place de deux griffes d'alimentation de voie (50161).

- Illustr. 3: à l'aide de deux voies de rupture (10153), d'un pupitre de commande (51800) et d'un transformateur LGB, vous pouvez constituer une section de ligne isolée. A présent, vous pouvez mettre une locomotive à l'arrêt dans cette section de ligne, pendant qu'une autre continue de rouler.

- Illustr. 4: à l'aide d'une voie de séparation (10152) et de deux transformateurs LGB, vous pouvez constituer deux sections de ligne isolées. A présent, vous

pouvez faire rouler deux locomotives simultanément et les commander indépendamment l'une de l'autre.

LA GAMME LGB

Ce modèle réduit fait partie de la gamme de trains et d'accessoires de gamme LGB de taille G. Vous trouverez des informations plus détaillées concernant la gamme complète LGB, dans le catalogue LGB.

COMMANDE

Enlevez le couvercle de la barrette de raccordement en retirant le deux vis situées sur le côté supérieur du couvercle. Sous le couvercle, vous trouverez six griffes d'alimentation (illustr. 1). Les repères blancs indiquent avec quelle voie les griffes d'alimentation sont reliées. Raccordez les câbles en fonction de la conduction souhaitée. Montez à nouveau le couvercle sur la voie ferrée.

Attention! Le couvercle ne s'adapte que dans un seul sens sur la voie ferrée.

Remarque: pour ponter la séparation d'un rail, montez un câble court entre les griées d'alimentation „A“ et „B“ pour cette voie (p. ex. 1A et 1B).

LGB est une marque déposée de l'entreprise Gebr. Märklin & Cie. GmbH, Göppingen, Allemagne. Les autres marques sont la propriété des entreprises respectives. Tous les produits et toutes les caractéristiques techniques peuvent être modifiés sans préavis.

© Gebr. Märklin & Cie. GmbH